

SYSTÈMES DE FERMETURE PAR ATTACHES À VISSER OU A RIVETER ET GOUJONS (GRANDS MODELES)



Ces systèmes se composent de deux pièces complémentaires, chacune fixée sur un des éléments à assembler. Ils permettent un assemblage invisible, montable et démontable aisément en aveugle. Il existe également des systèmes similaires de plus petites dimensions (voir la fiche: « Systèmes de fermeture par attaches à visser ou a riveter et goujons (petits modèles) ») et des systèmes à clipper (voir la fiche « Systèmes de fermeture par attaches à clipper et goujons »).

DESCRIPTION

Ces ensembles sont composés d'une attache et d'un goujon, tous deux métalliques. L'attache est vissée ou rivetée sur la partie fixe de l'assemblage et le goujon est vissé sur la partie mobile.

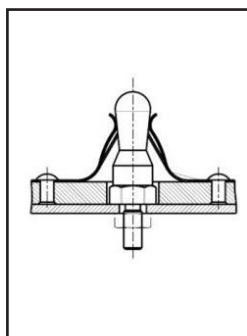

AVANTAGES DE LA SOLUTION LISI

- ◆ Ces systèmes sont particulièrement adaptés aux organes devant être fréquemment assemblés et désassemblés, rapidement et sans outil.
- ◆ C'est notamment le cas par exemple pour les trappes de visite, les panneaux d'habillage devant être démontés pour maintenance, les fermetures de compartiments dans des coffres à bagages...



CARACTÉRISTIQUES TECHNIQUES

- ◆ Les efforts peuvent être ajustés par la variation de l'épaisseur de la partie métallique.

CONTACTEZ-NOUS :



fastener-by-lisi.fr@lisi-automotive.com



+33 1 34 46 60 24



DONNEES TECHNIQUES

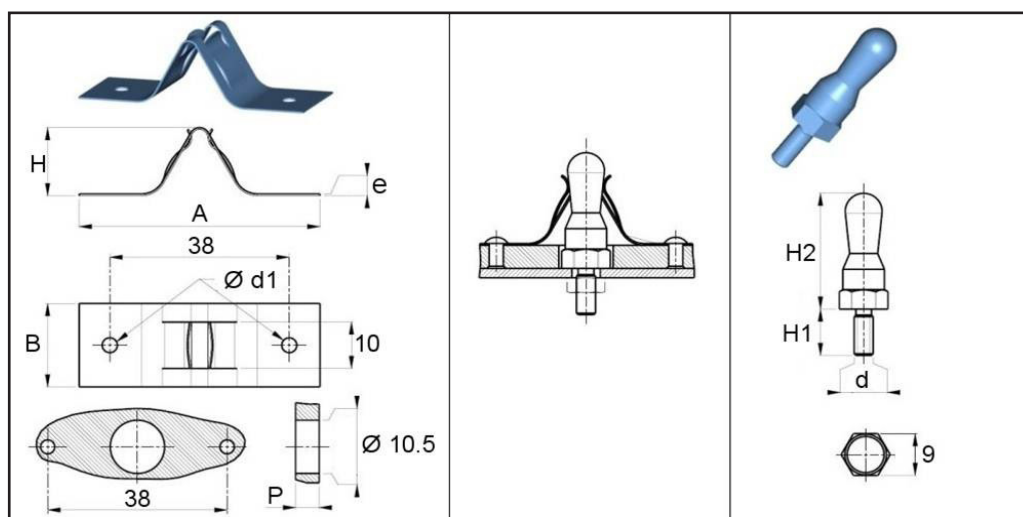

Attaches	Matière	T S	Couleur	A	B	H	d1	e	Résistance (daN)
C4402452	1	2	Noir	51	18	14.3	5.2	0.4	1
C4402552	1	2	Noir	51	18	14.4	5.2	0.5	3
C4402652	1	2	Noir	51	18	14.5	5.2	0.6	5
C4402752	1	2	Noir	51	18	14.6	5.2	0.7	8

1 : Acier trempé

2 : Phosphatation-peinture

Goujons	Matière	T S	Couleur	P (Mini / Maxi)	d	H1	H2
R10292HG	Acier	Zingage	Gris	1.5/5	M 6	10	25
R6775	Acier	Zingage	Gris	4/7.5	M 5	7	27.4
R7014	Acier	Zingage	Gris	11/14.5	M 5	7	34.4

Nota: Chaque attache peut fonctionner avec n'importe lequel des goujons, selon l'épaisseur de panneau.

